



RESOLUCIÓN EXENTA CORE N° 45 /

SESIÓN ORDINARIA N° 018 DE FECHA
06 DE SEPTIEMBRE 2011 DEL CONSEJO
REGIONAL DE ATACAMA.

COPIAPÓ, 15 SEP 2011

VISTOS: Lo dispuesto en los artículos 23 y 24 letra e), art. 71 de la Ley N° 19.175, Orgánica Constitucional sobre Gobierno y Administración Regional, en la Ley 20.481 sobre Presupuestos del Sector Público para el año 2011; lo acordado por el Consejo Regional de Atacama, con fecha 06 de septiembre de 2011, en su Sesión Ordinaria N° 018; Ord. N° 760 de fecha 10 de agosto de 2011 de Intendencia Regional de Atacama; en la Resolución N° 1.600 de 2008, de la Contraloría General de la República;

CONSIDERANDO:

1.- Que, conforme al tenor del Certificado de fecha 06 de septiembre de 2011, extendido y autorizado por la Secretaria Ejecutiva del Consejo Regional de Atacama, que se ha tenido a la vista, en la Sesión Ordinaria N° 018, de fecha 06 de septiembre de 2011, dicho cuerpo colegiado, adoptó el acuerdo que más adelante se consigna, el que resulta necesario sancionar, formalmente, para todos los efectos administrativos y jurídicos y especialmente para se ejecuten:

2.- Que para simplificar el procedimiento y agilizarlo, se ha estimado necesario y conveniente en este caso aprobar mediante la presente resolución, el acuerdo de ejecución inmediata N° 06 de la sesión indicada anteriormente.

RESUELVO:

1.- **TÉNGASE POR APROBADO, para todos los efectos administrativos y jurídicos que correspondan** el Acuerdo N° 06 adoptado por el Consejo Regional de Atacama, durante la Sesión Ordinaria N° 018, de fecha 06 de septiembre de 2011, cuyo texto se contiene en el Certificado, de esa misma data, emitido por la Secretaria Ejecutiva del Consejo Regional, instrumento público que forma parte de la presente resolución y cuyo tenor en la parte pertinente es la que sigue:

ACUERDOS SESION ORDINARIA N° 018 DE FECHA 06 DE SEPTIEMBRE DEL 2011 DEL CONSEJO REGIONAL DE ATACAMA.

La Secretaria Ejecutiva que suscribe, certifica que en la sesión ordinaria N° 018 de fecha 06 de septiembre del 2011, el Consejo Regional de Atacama, adoptó los siguientes acuerdos:

Acuerdo N° 6 (16 consejeros presentes)

Aprobar por unanimidad las propuestas que a continuación se indican:

-Concurso Capital Semilla SERCOTEC por un monto de M\$ 360.000.

-Programa Transferencia Apoyo al Emprendimiento y a la Creación de Nuevas Empresas CORFO por un monto de M\$ 486.500.

2.- DESE cumplimiento a este Acuerdo en la forma debida y oportuna que corresponda. Al efecto, la Secretaria Ejecutiva del Consejo Regional deberá adoptar las medidas necesarias e informar al Órgano Ejecutivo, cuando se requiera instar formalmente para lograr su ejecución, en concordancia con las disposiciones del Art. 88, del Reglamento del Consejo Regional sobre esta materia.

3.- REGISTRESE, debidamente, dicha decisión en los Archivos de la Secretaria Ejecutiva del Consejo Regional de Atacama y publíquese la parte dispositiva de la presente resolución en la página Web del Gobierno Regional de Atacama, dejándose constancia que la aprobación separada del presente acuerdo, por el Órgano Ejecutivo, en esta oportunidad obedece a la necesidad de aplicar el principio de simplificación de los procedimientos administrativos y que los restantes acuerdos de la misma sesión se aprueban en actos administrativos diferentes, mediante las Resoluciones correspondientes de esta misma fecha.

4.- TÉNGASE PRESENTE que forma parte integrante de la presente resolución el siguiente documento que se agrega, debidamente foliado y en un ejemplar autorizado por la Secretaria Ejecutiva del Consejo Regional de Atacama:

- Ord. N° 760 de fecha 10 de agosto de 2011 de Intendenta Regional de Atacama, documento agregado que consta de 48 fojas.

ANÓTESE, COMUNÍQUESE Y ARCHIVASE



XIMENA MATAS QUILODRAN
INTENDENTA REGIONAL
GOBIERNO REGIONAL DE ATACAMA

DISTRIBUCIÓN

- Jefa División Administración y Finanzas
- Jefa División Análisis y Control de Gestión
- Jefe División Planificación
- Jefe Departamento Presupuesto e Inversiones GORE
- Encargado Área Inversión y Seguimiento GORE
- Consejo Regional
- CORFO Región de Atacama
- SERCOTEC Región de Atacama
- Asesoría Jurídica Programa 02
- Oficina de Partes

XMQ/LMCT/CZB/mbb

400.001

ORD.: N° 760,

ANT.: No hay

MAT.: Presentación Programas Fomento Productivo (Transferencias Subtitulo 33)

COPIAPO, 10 AGO 2011

DE : INTENDENTE REGION DE ATACAMA (S)

A : SECRETARIA EJECUTIVA CONSEJO REGIONAL

Junto con saludarle, solicito a usted incluir en la tabla de la sesión del día martes 16 de Agosto de 2011, las siguientes presentaciones:

1. Programa de Apoyo a las Actividades Económicas FOSIS por un monto total de M\$ 1.023.540.
2. Concurso Capital Semilla SERCOTEC por un monto de M\$ 360.000.
3. Programa Transferencia Apoyo al Emprendimiento y a la Creación de Nuevas Empresas CORFO por un monto de M\$486.500.

Se adjuntan los resúmenes ejecutivos de cada una de las iniciativas indicadas.

Le saluda atentamente a Ud.

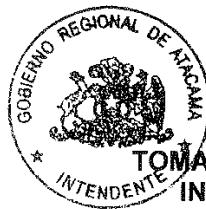

TOMAS VILLAVICENCIO PIZARRO
INTENDENTE REGIONAL (S)
GOBIERNO REGIONAL DE ATACAMA

Distribución:

- La indicada
- Sr. Baldo Violic, Director Regional FOSIS
- Sra. Irma Oviedo, Directora Regional CORFO
- Sr. Víctor Nieto, Director Regional SERCOTEC
- Div. Análisis y Control de Gestión
- Div. Administración y Finanzas(c.i)
- Div. Planificación y Desarrollo (c.i)
- Área de Fomento Productivo DACG (c.i)
- Oficina de Partes

XMQA/GB/NGG/ngg.

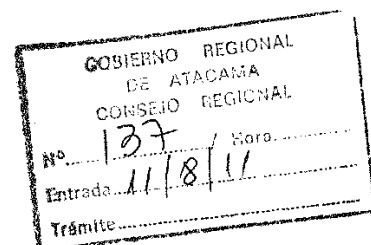

DIRECCIÓN REGIONAL CORFO ATACAMA



Gobierno
de Chile

Programa de Transferencia Apoyo al
Emprendimiento y la Creación de Nuevas
Empresas en La Región Atacama 2011
PEL-FNDR

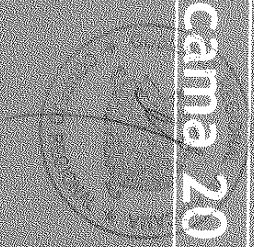

Agosto, 2011

CORFO

Contenido Presentación

- I. **Introducción**
- II. **Justificación**
- III. **Casos de éxito PEL**
- IV. **a) Árbol de Problemas--Relación causa y efecto**
b) Árbol de Objetivos – Medios y Fines
- V. **Objetivos**
- VI. **Beneficiarios**
- VII. **Presupuesto Solicitado (FNDR)**
- VIII. **Plazo de Ejecución del Programa (PEL)**



I. INTRODUCCIÓN

- Emprendimiento parte de la Agenda política Regional
- El emprendedor como eje central de la política económica
- El emprendimiento, un fenómeno complejo de entender
- Aspectos que influyen en la decisión de emprender: oportunidad v/s necesidad
- El emprendimiento como motor de desarrollo y generación de empleo.



300



I. JUSTIFICACIÓN

Emprendimiento e Innovación

El Programa de Emprendimiento Local (PEL) apunta a la creación y desarrollo de nuevos emprendimientos de oportunidad sustentables, especialmente si poseen un grado de innovación (al menos a nivel regional), así como también apoya a microempresas con el fin de mejorar la calidad y competitividad de sus negocios.

El programa brinda apoyo mediante cursos y/o asistencias técnicas y de gestión, así como también permite Invertir en el negocio, a través de un cofinanciamiento (subsidio directo) para que el empresario pueda competir de mejor forma en el mercado actual.

Cobertura del programa: (Territorialidad)

El programa PEL ha permitido abordar las 03 Provincias de Atacama: Provincia de Copiapó (253), Provincia de Huasco (259) y Provincia de Chañaral (135).

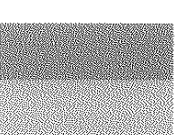
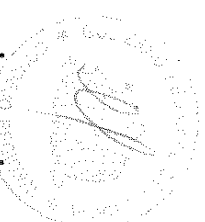

I. JUSTIFICACIÓN

Número de microempresas atendidas:

El PEL ha atendido a 647 empresas, en donde los recursos FIC involucrados ascienden a \$710.091.874 FIC y \$352.135.394 como aporte privado (inversiones).

Formalización

Cabe destacar, que del total de empresas atendidas (30%) son nuevas empresas (194), que fueron formalizadas durante la ejecución de los distintos programas PEL.

Enfoque de Género:

Del total de microempresas atendidas, un 40% (259) corresponden a mujeres.

Rubros atendidos:

Con el programa hemos atendido diversos rubros entre los cuales se destacan: servicios a la minería (mantención de maquinarias y equipos, aseo industrial, obras civiles); Turismo (alojamiento y servicios asociados); agricultura (pajarete, olivos, horticultura); Alimentación y Comercio, etc.

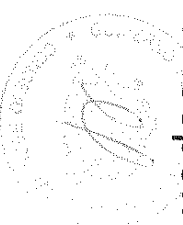

II. JUSTIFICACIÓN

PEL Agenciado:

Dado que el programa es Agenciado, ha permitido que nuestros Agentes Operadores intermediarios (AOI) de CORFO mediante los diagnósticos realizados a los microempresarios identifiquen sus problemáticas, muchas de las cuales han sido abordadas con otros instrumentos de CORFO tales como: FOCAL (Fondo a la calidad); FAT (Fondos de asistencia Técnicas), PROFO Microempresa (asociatividad empresarial), entre otros.

Otros aspectos importantes:

El programa PEL se ha complementado o alineado con otros instrumentos de CORFO, tales como los Programas Territoriales Integrados (PTIs) de las Provincias de Huasco y Chañaral, permitiendo identificar y apoyar grupos de empresarios focalizados, generando encadenamientos comerciales y productivos entre los mismos y con otros actores. Los sectores productivos atendidos son: **Agrícola** (pajarete, olivos y horticultura) y **Turismo** (actividades turísticas y servicios asociados), logrando encadenar otros apoyos con INDDAP, FIA, SERNAM, SERNATUR, entre otros.

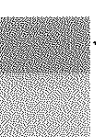
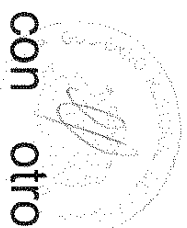

III. CASOS DE ÉXITO (PEL)

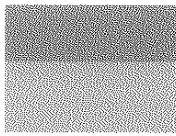

EMPRENDIMIENTO:

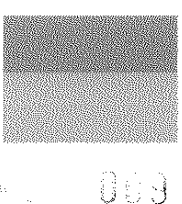

“CERVEZAS COPAYAPU”, PRIMERA MICROCERVECERIA REGIONAL

Línea de apoyo : Programa de Emprendimiento Local

Masiel Villalba Herrera, es una joven emprendedora de la localidad de Tierra Amarilla, que emprende su negocio el año 2010, luego de que ella y su pareja viajan a Argentina y conocen algo más sobre la fabricación de cervezas artesanales, se entusiasman y se deciden a hacer sus propias cervezas con sello regional.

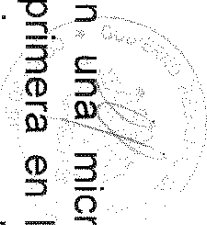

De esta forma, se instalan en su casa con una micro cervecería artesanal “ Cervezas Copayapu”, la primera en la región, a la cual adicionan un sello local incorporando productos típicos de la zona como la esencia de Chañar y bautizando sus diversos tipos de cerveza con nombres que aluden a la zona , como por ejemplo: Cerveza Desértica, Camanchaca, etc.

Hoy en día han logrado instalar su producto en un Restaurant de la capital regional en forma exclusiva, además de la venta en local y venta por internet



EMPRENDIMIENTO:



970



“Crisologo Rojas” Tierra Amarilla

Línea de apoyo : Programa de Emprendimiento Local

Crisologo Rojas Godoy, es un emprendedor de la Comuna de Tierra Amarilla. Dedicado a entregar Servicios de soldadura, vulcanización y venta de desechos industriales

El programa PEL, le permitió:

- Realizar Asistencias técnicas en administración, imagen corporativa y comercialización.
- La Inversión consistirá en comprar, compresor de aire, aspiradoras y otros artículos de aseo.

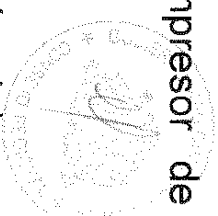

Se debe destacar, que dentro de la ejecución del programa PEL, el microempresario logro firmar un contrato con la empresa EUROPE CAR, para realizar manteniones a su flota de 50 camionetas, por lo que se le apoyara en cofinanciar los bienes de capital necesarios para desempeñar esta labor de en forma óptima.



INNOVACIÓN EMPRESARIAL:

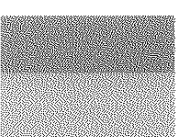

“Jaime Godoy Rojas” Caldera

Línea de apoyo : Programa de Emprendimiento Local

Jaime Godoy Rojas emprendedor propietario de “BONERGI”
entrega innovaciones a empresas y particulares, se encuentra ubicado en la comuna de Caldera.

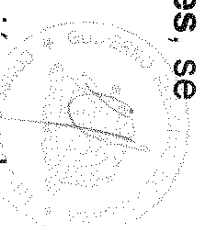

El programa PEL, le permitió:
Realizar asistencias Técnicas en comercialización, redes e imagen corporativa y registro de marca.
Con respecto a la inversión, se está cofinanciando o subsidiando las Patente de Invención de algunos de sus inventos.

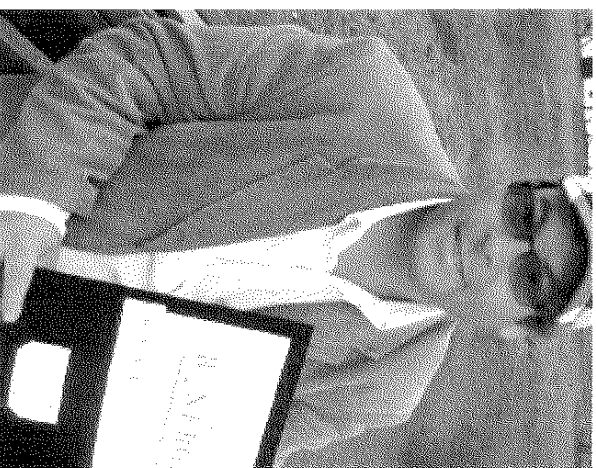

Cuenta con cerca de **30 inventos** de autoría propia, que tiene relación con la optimización de procesos y mejoramiento de maquinarias, para los diversos sectores productivos. (especialmente la minería), ahorro de agua energía, etc.



EMPRENDIMIENTO:

María Veronica Rivera - Vallenar

Línea de apoyo:

Programa de Emprendimiento Local

María Veronica Rivera emprendedora propietaria de "Productos Lorenza" desarrolla productos gourmet (mermeladas de diferentes sabores, dulces de membrillo, alimentos picados congelados (porotos verdes, etc.). Se encuentra ubicada en la comuna de Vallenar.

El programa PEL, le permitió:

Realizar asistencias en Manejo de costos, publicidad y curso de conducción (clase B). La Inversión consistió en la compra de una camioneta nueva, la cual le ha permitido distribuir ella misma sus productos, participar en eventos y promocionar sus productos.

Ha tenido apariciones en publicaciones de circulación Regional y Nacional.

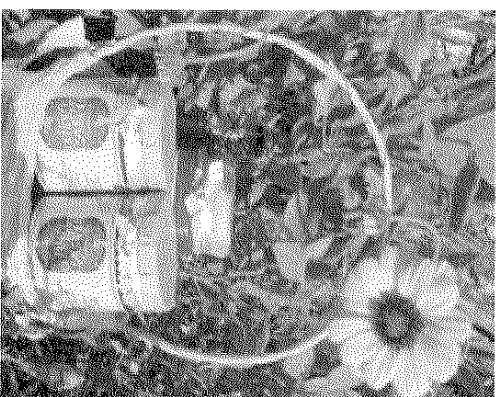

EMPRENDIMIENTO:

“Pamela Gómez” Copiapó

Línea de apoyo : Programa de Emprendimiento Local

Pamela Gómez microempresaria dedicada a la confección, fabricación y reparación de estructuras metálicas, se encuentra ubicado en la comuna de Copiapó.

El programa PEL, le permitió:
Realizar asistencias en Tornería, administración y manejo de costos. La Inversión consistió en la compra de Tornos, fraguas, maquina soldadora y prensas, las cuales le permitieron mejorar la competitividad de su negocio.

En el último año aumento sustancialmente el número de contratos adquiridos con las empresas mandantes lo que reperciúe directamente en sus ingresos.

A mediano plazo, logrará constituirse como una maestranza “que es su sueño anhelado”, para cual decide comenzar el proceso de implementación de la NCh 2909 y de esta forma crecer en forma ordenada.

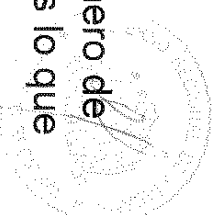

EMPRENDIMIENTO:

“Julio Bugueño Berríos” Copiapó

Línea de apoyo : Programa de Emprendimiento Local

Julio Bugueño es propietario de un Minimarket , que se encuentra ubicado en la comuna de Copiapó.

El programa PEL, le permitió:

Realizar asistencias en administración y manejo y ordenamiento de costos.

Dichas actividades le permitieron ordenar globalmente su negocio (orden de inventarios, proveedores, ingresos y mejorar la atención de clientes), lo que se tradujo en una mejor gestión del negocio.

La Inversión consistió, en adquirir maquinas refrigeradoras de ultima generación, lo que le permitió disminuir sustancialmente sus costo de electricidad y mejorar la competitividad de su negocio.

Desde que participo en este PEL, logró aumentar sus ventas en un 150%, lo que tradujo finalmente en la adquisición de una propiedad, en donde emplazó su negocio. Actualmente el **Empresario comenzará a trabajar en una NCh 2909.**

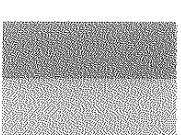
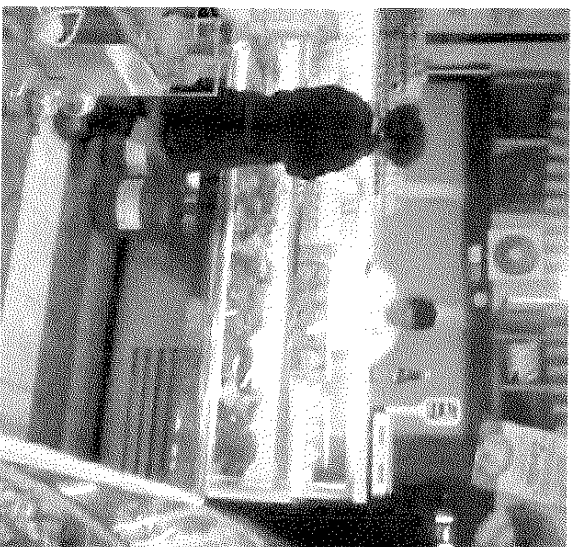

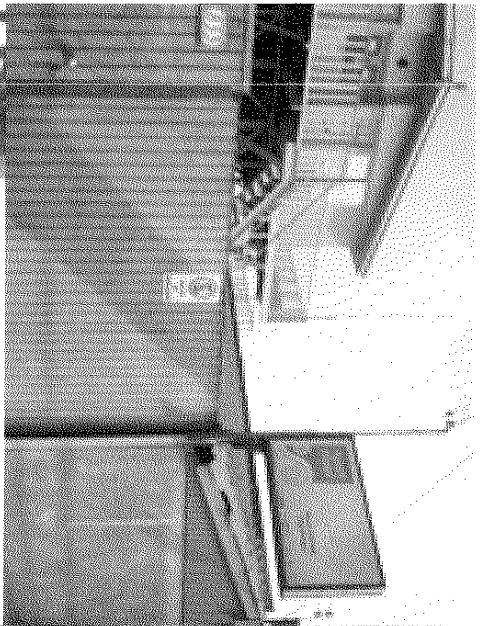
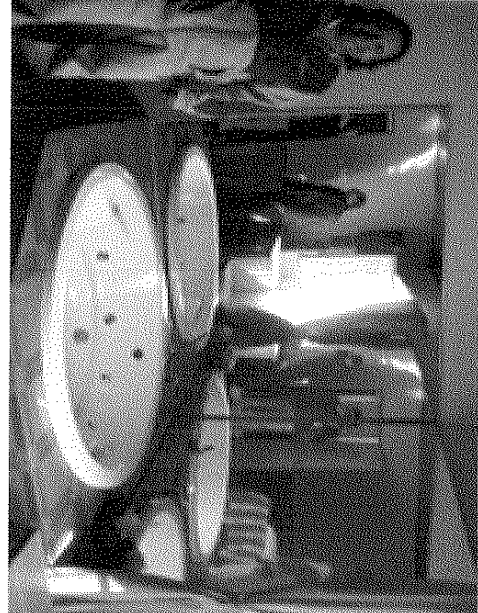
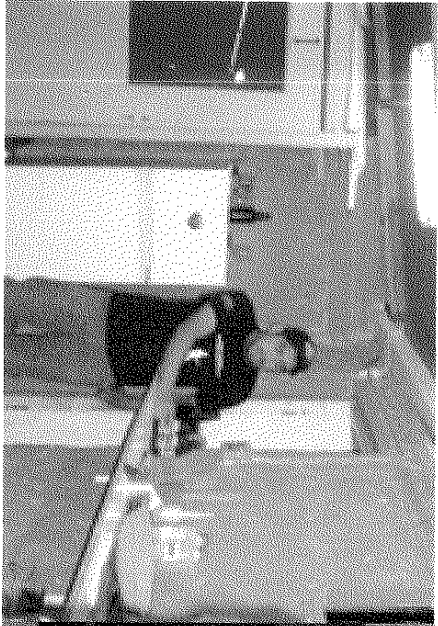

IV. Árboles de Problemas y Objetivos

- a) Árbol de Problemas—Relación causa y efecto
- b) Árbol de Objetivos – Medios y Fines



a) Árbol de Problemas-Relación causa y efecto

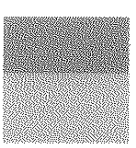

ÁRBOL DE PROBLEMAS-Relación Causa y Efecto

Región poco competitiva Baja calidad de vida

E F E C T O S

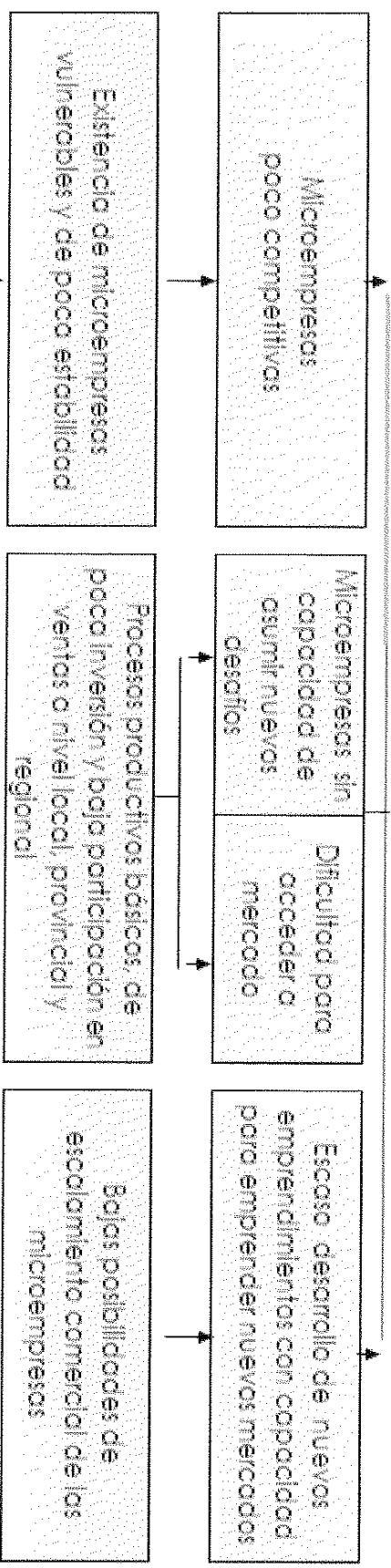

Emprendedores y Empresas de menor tamaño de la Región de Atacama presentan bajos niveles de desarrollo que no le permiten escalar comercialmente

C A U S A S

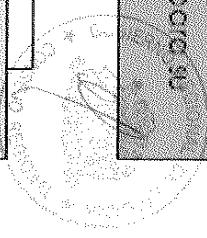
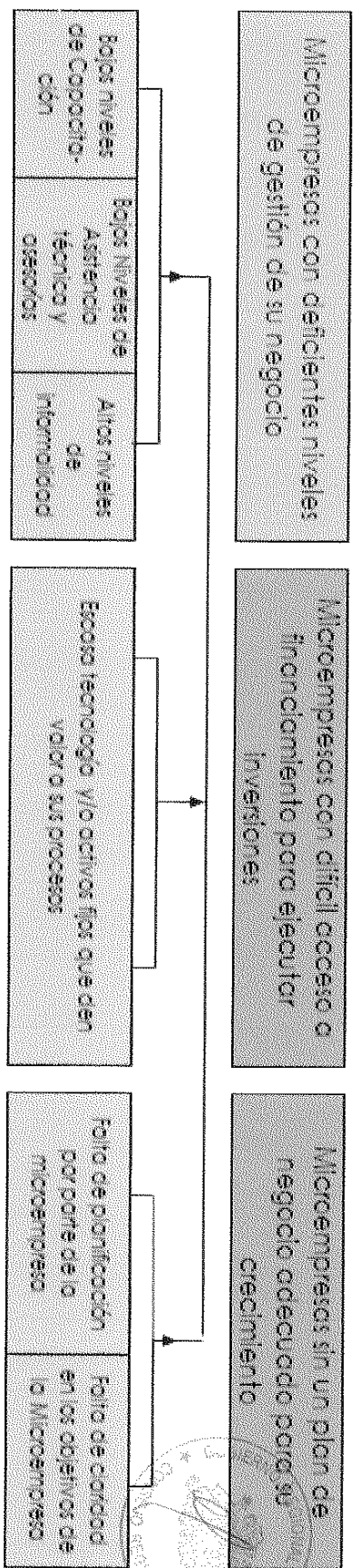

b) Árbol de Objetivos – Medios y Fines

ÁRBOL DE OBJETIVOS - Medios y Fines

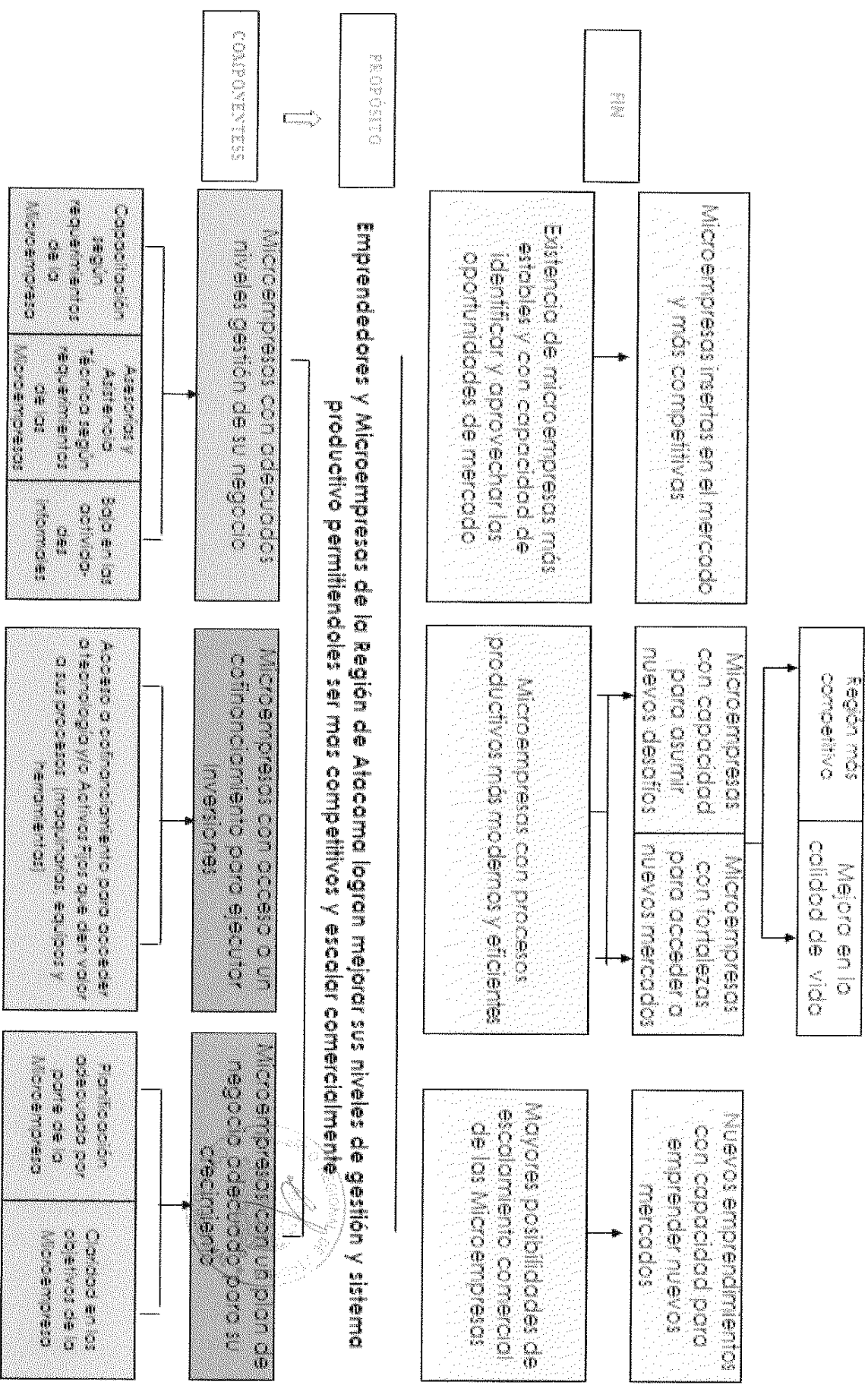
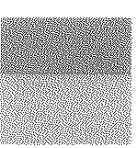

V. Objetivos

Objetivo General

Mejorar y fortalecer los niveles de gestión y sistemas productivos de 180 emprendimientos y/o microempresas de la Región de Atacama para generar mayor competitividad y potencial de crecimiento.



V. Objetivos Específicos

- Diagnosticar a 360 emprendedores y/o microempresas de la Región de Atacama y elaborar 180 Planes de Negocios adecuados para el escalamiento de cada una de estas unidades empresariales.
- Mejorar los niveles de gestión del negocio de 180 emprendedores y/o microempresas de la Región de Atacama mediante la ejecución de un plan de trabajo según los requerimientos de cada unidad empresarial.
- Mejorar el acceso para la realización de inversiones de 180 emprendedores y/o microempresas de la Región de Atacama mediante la ejecución de un plan de inversiones en la modalidad de cofinanciamiento.

VI. Beneficiarios

El Programa permitirá diagnosticar a 360 empresas o emprendedores(as) y beneficiará a 09 grupos con un total de 180:

- a) Empresas y/o Emprendedores(as) Locales pertenecientes a las 09 comunas de la Región de Atacama.
- b) Empresas o Emprendedores(as) cuyas ventas netas o proyectadas anuales sean inferiores a 5.000 UF
- c) Que tengan el compromiso y voluntad de cofinanciar el 50% del monto total de la inversión neta **en Bienes de Capital.**
- d) Empresas y/o Emprendedores(as) de diversos sectores productivos (Multisectoriales).

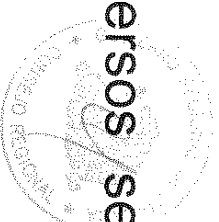

VII. Presupuesto Solicitado FNDR 2011

ITEM	UNIDAD DE MEDIDA	CANTIDAD	PRECIO UNITARIO (MS)	TOTAL (MS)
Gastos Administrativos				
Ejecutivo de Programa,	MES	12	1.500	18.000
Gastos Operación y Difusión	MES	12	1.416,6	17.000
Viáticos.	MES	12	125	1.500
Total Gastos Administrativos (1)				36.500
Costo Programa				
Componente 1 (AOI-UCE)	180	hasta	500	90.000
Componente 2 (OFE)	180	hasta	1.000	180.000
(Capacitación)				
Componente 3	180	Hasta	1.000	180.000
(OFE) (Inversión)				
Costo Total Programa (2)				450.000
TOTAL PROGRAMA (1+2)				486.500

VIII. Plazo de ejecución del programa

Considerando la alternativa de solución, para la completa ejecución del proyecto o programa se contempla una duración de 12 meses.



Gracias.



Gobierno
de Chile

www.gob.cl



CORFO

Capital Semilla Multisectorial FNDR 2011 Servicio de Cooperación Técnica del Gobierno de Chile.



SERCOTEC
Ministerio de
Economía, Fomento y
Turismo

Gobierno de Chile

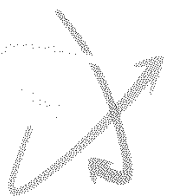

capital semilla
con la fuerza de las empresas
y emprendedores de Chile



Victor Nieto Rajas
Director Regional
Dirección Regional Atacama
Sercotec

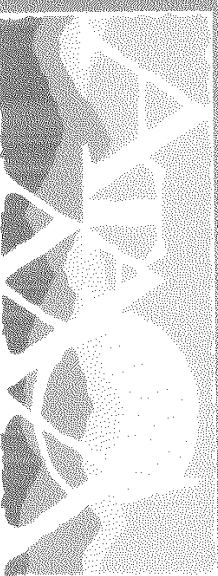



HISTORIA

El año 2009 **SERCOTEC** por medio de un convenio suscrito con el **Gobierno Regional de Atacama**, potencia su servicio en el Programa denominado Capital Semilla en las líneas **Empresa y Emprendimiento**, esto respondiendo a las necesidades de los empresarios/as de menor tamaño y de los emprendedores/as que se encontraban enfrentando un período de crisis económica.

A través del GORE de Atacama se destinaron adicionalmente un total de **200 millones de pesos**, lo cuales complementaron los recursos de SERCOTEC, destinados a Capital Semilla, con los cuales se buscaba financiar al menos **65 iniciativas de la Región**.

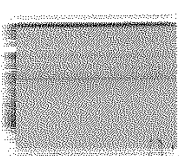



HOY EN DIA

127

Este año **SERCOTEC** solicita al **Gobierno Regional de Atacama**, \$360 Millones de pesos, debido a la gran demanda que se ha producido en nuestra región por la llegada de grandes proyectos, que necesitan de productos y servicios para desarrollar normalmente su actividad económica y una manera de ayudar y de contribuir a este desarrollo necesario para la región es ampliando las postulaciones de nuestro programa **Capital Semilla** en las líneas **Empresa** y **Emprendimiento**, y responder de esta manera a las necesidades de los empresarios/as de menor tamaño y de los emprendedores/as que hoy desean contribuir a este desarrollo.

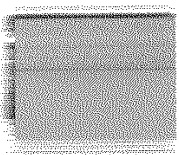

OBJETIVO

Este Fondo buscaba Incentivar tanto a empresarios/as formales, con oportunidad de potenciar su empresa; como a aquellos emprendedores/as que contaban con una idea de negocio (formales e informales) para que postulen a este fondo concursable **Capital Semilla Multisectorial**.

Capital Semilla es un **CONCURSO**, y por tanto, se financian los proyectos mejores evaluados en todas sus etapas. Esto es un incentivo económico para apoyar a los empresarios/as y emprendedores/as a consolidar y/o iniciar una empresa.

El fondo concursable Capital Semilla, ha sido un aporte relevante en la consolidación de empresas de menor tamaño a lo largo de todo Chile, lo que es avalado por los testimonios de ganadores de versiones anteriores.





capital (e) :
ANTIOQUIA

NUESTRA REGION, UN OASIS EN EL DESIERTO

829



Provincia de Chiriquí

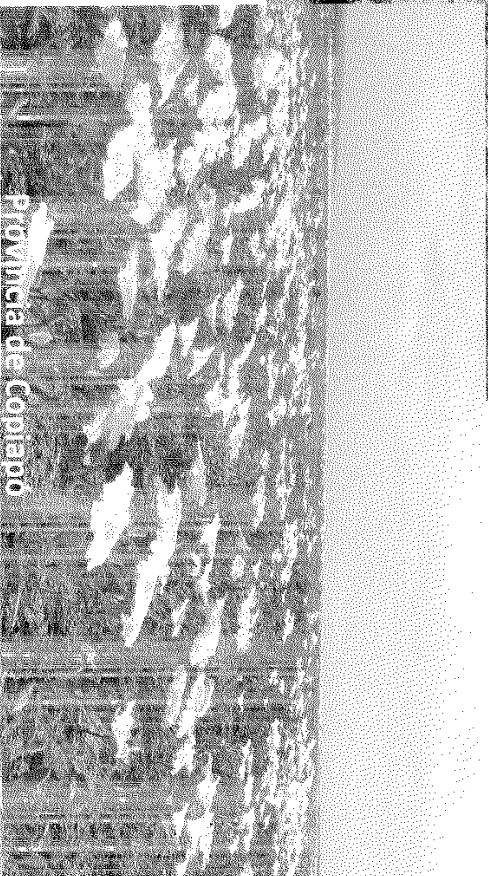

Provincia de Copiapo

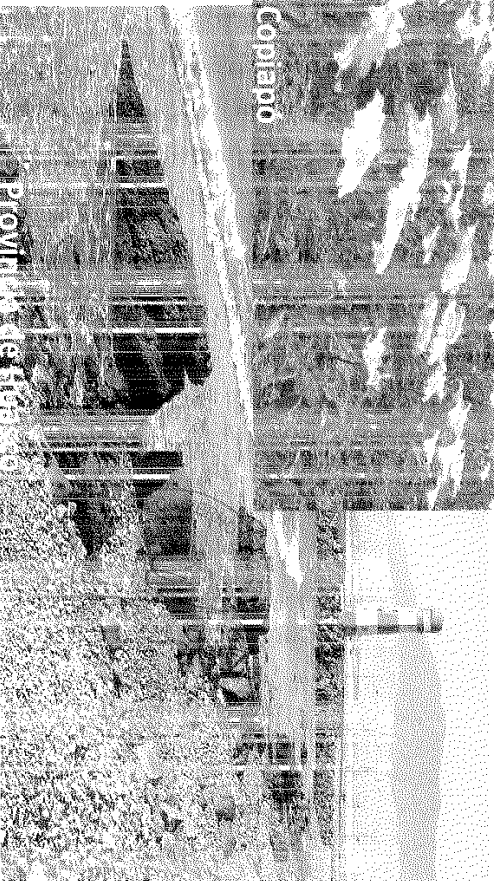

Provincia de Iquique

Gobierno de Chile | GOVYEC



NUESTRA REGIÓN

DISTRIBUCION DE LA POBLACION REGION DE ATACAMA POR COMUNAS

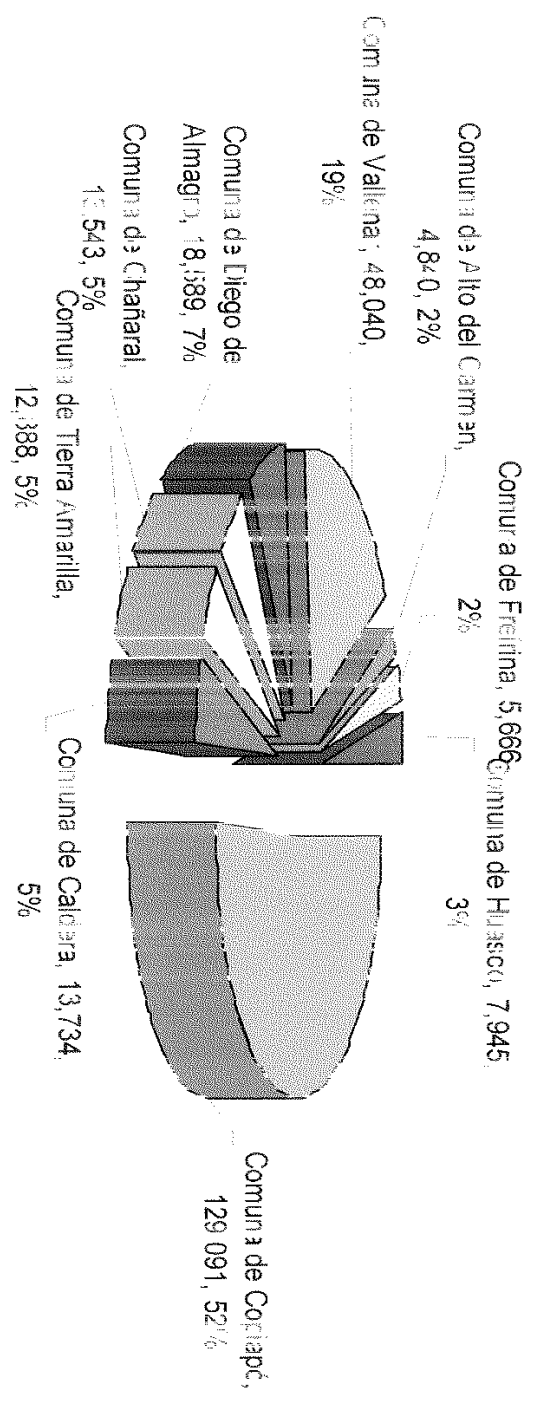

- Comuna de Copiapó
- Comuna de Chañaral
- Comuna de Alto del Carmen
- Comuna de Ferriñá
- Comuna de Caldera
- Comuna de Diego de Almagro
- Comuna de Huasco
- Comuna de Tierra Amarilla
- Comuna de Vallenar

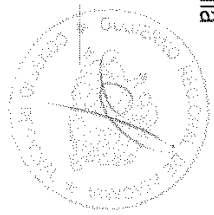

capital
COPALIMBA

NUESTRA REGIÓN

DISTRIBUCION DE LA POBLACION EN REGION DE ATACAMA POR PROVINCIAS

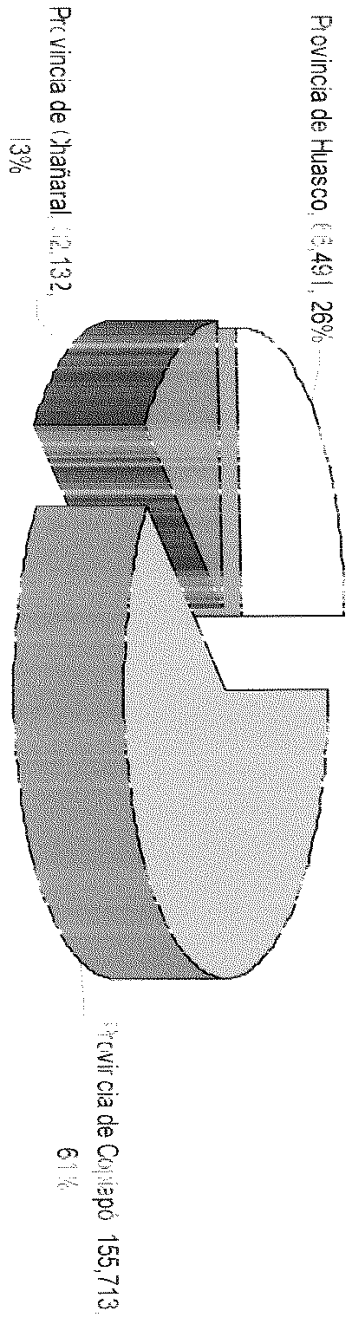

Provincia de Copiapó Provincia de Chañaral Provincia de Huasco

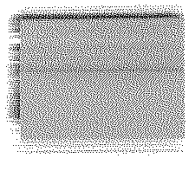

NUESTRA REGIÓN

Participación de los ocupados por rama de actividad económica. Región de Atacama. Abril - Junio de 2011

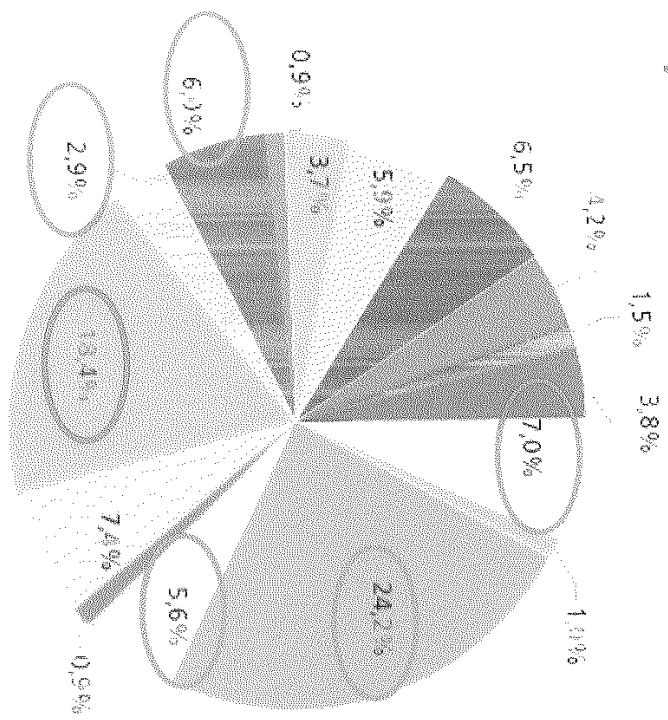
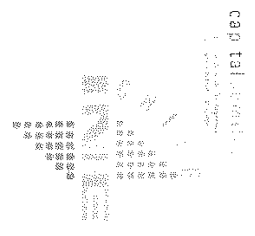

- Pesca
- Agricultura, ganadería, caza y silvicultura
- Explotación de minas y canchales
- Industrias manufactureras
- Suministro de electricidad, gas y agua
- Construcción
- Comercio al por mayor y al por menor; reparación de vehículos automotores, motocicletas; efectos personales y aseo personal; hoteles y restaurantes
- Transporte, almacenamiento y comunicaciones
- Intermediación financiera
- Actividades inmobiliarias, empresariales y de alquiler
- Industria extractiva
- Administración pública y defensas; planes de seguridad social de afiliación obligatoria
- Enseñanza
- Servicios sociales y de salud
- Otras actividades de servicios comunitarios, sociales y personales
- Hogares privados con servicio doméstico
- Industria de electricidad, gas y agua





PROYECTOS CON MAYOR INVERSIÓN ESTIMADA PARA EL QUINQUENIO 2010-

2014 (SOBRE MM US\$1.000)

1. Cerro Casale (Barrick) (MM US\$4.146)
2. Central Termoelectrica Castilla (MM US\$3.112)
3. El Morro (MM US\$2.491)
4. Caserones (Ex Regalito) (MM US\$1.932)
5. Proyecto Sierra Gorda (MM US\$1.891)
6. Central a Carbón Energía Minera (MM US\$1.562)
7. Proyecto Aysén (Línea de transmisión de la IX a la RM)
(MM US\$1.562)
8. Línea de transmisión centrales Cuervo, Cóndor y Blanco
(MM US\$1.498)
9. Central Termoelectrica Punta Alcalde (MM US\$1.394)
10. Central Térmica a Carbón RG Generación (MM US\$1.260)
11. Autopista Vespucio Oriente (MM US\$1.167)
12. Central termoelectrica a Carbón Cochrane (MM US\$1.089)
13. Central Térmica a Carbón RC Generación (MM US\$1.079)
14. Central a carbón Los Robles (MM US\$1.053)



DETALLE DEL FINANCIAMIENTO

EMPRESA

Financiamiento 3 a 4 millones de pesos, destinado al fortalecimiento Empresa en funcionamiento.

Los/as garandres/as reciben 12 meses de acompañamiento y seguimiento a su proyecto.

Los/as garandres/as deben financiar al menos el 20 por ciento del valor total de su proyecto con efectivo, y pagar el IVA asociado a las inversiones.

EMPRENDIMIENTO

El financiamiento consistirá en un monto de 1 a 2 Millones de pesos, como incentivo a la inversión inicial del negocio. Los/as ganadores/as deben financiar al menos el 30% del subsidio en efectivo y el IVA asociado a las inversiones.

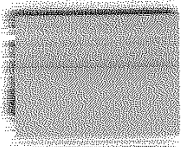
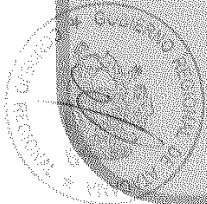

ESTADISTICAS RESULTADO AÑO 2009

RESULTADOS CAPITAL SEMILLA Y EMPRESAS AÑO 2009, POR COMUNAS

Comuna	Nº de Postulantes	Nº de Canadores/as	Consolidado	
			Monto de Premio Invertido	% de Premio Invertido por Comuna
Copiapó	262	25	\$ 51.604.113	10%
Tierra Amarilla	48	3	\$ 8.754.260	31%
Caldera	59	17	\$ 37.357.670	24%
Diego de Almagro	75	8	\$ 14.300.000	3%
Chañaral	61	13	\$ 31.063.018	12%
Alto del Carmen	9	1	\$ 1.500.000	3%
Freirina	60	3	\$ 4.500.000	3%
Huasco	32	3	\$ 4.500.000	3%
Vallenar	183	33	\$ 65.720.939	1%
Totales	809	106	\$ 120.000.000	100%



ESTADÍSTICAS RESULTADO FNDRA AÑO 2009

RESULTADOS FNDRA 2009, CAPITAL SEMILLA Y EMPRESAS, POR COMUNAS

Comuna	Consolidado			
	Nº de Postulantes	Nº de Ganadores/as	Monto de Premio Invertido	% de Premio Invertido por Comuna
Copiapó	192	15	\$ 34.320.812	21%
Tierra Amarilla	17	1	\$ 1.500.000	1%
Caldera	111	19	\$ 43.964.327	27%
Diego de Almagro	39	0	\$ 0	0%
Chañaral	57	5	\$ 14.570.000	9%
Alto del Carmen	9	2	\$ 7.991.812	5%
Freirina	46	6	\$ 19.071.337	12%
Huasco	38	0	\$ 0	0%
Vallenar	197	19	\$ 38.581.712	24%
Totales	716	67	\$ 160.000.000	100%

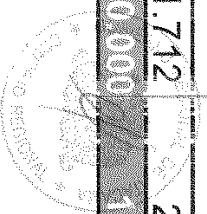

ESTADISTICAS RESULTADO AÑO 2010

RESULTADOS CAPITAL SEMILLA Y EMPRESAS AÑO 2010, POR COMUNAS

Comuna	Consolidado			
	Nº de Postulantes	Nº de Ganadores/as	Monto de Premio Invertido	% de Premio Invertido por Comuna
Copiapó	262	18	\$ 53.921.026	22%
Tierra Amarilla	68	2	\$ 3.000.000	1%
Caldeña	69	13	\$ 40.906.390	17%
Diego de Almagro	75	6	\$ 15.527.964	6%
Chañaral	61	2	\$ 8.536.026	4%
Alto del Carmen	9	2	\$ 6.500.000	3%
Freirina	60	7	\$ 24.667.921	10%
Huasco	32	6	\$ 10.442.381	4%
Vallenar	183	23	\$ 76.498.158	32%
Totales	831	80	\$ 240.000.000	100%



HISTORICO DE RESULTADOS

Numero de Proyectos Postulados VIS Financiados por Capital Semilla Empresa y Emprendimiento por Comuna Año 2009

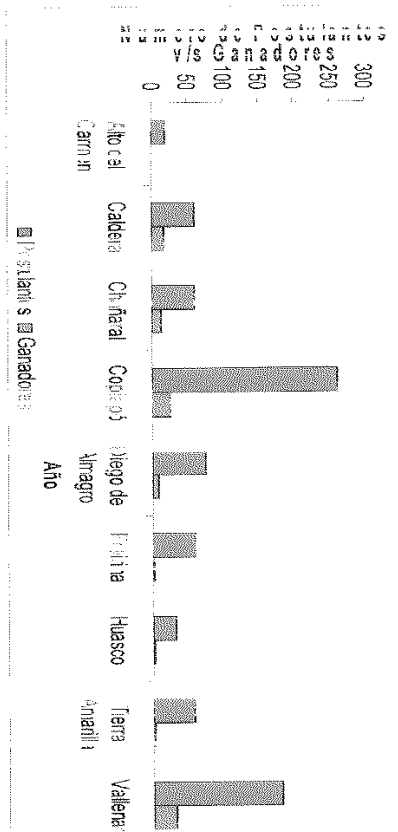

Numero de Proyectos Postulados VIS Financiados por Capital Semilla Empresa y Emprendimiento por Comuna - N.D.R. Año 2009

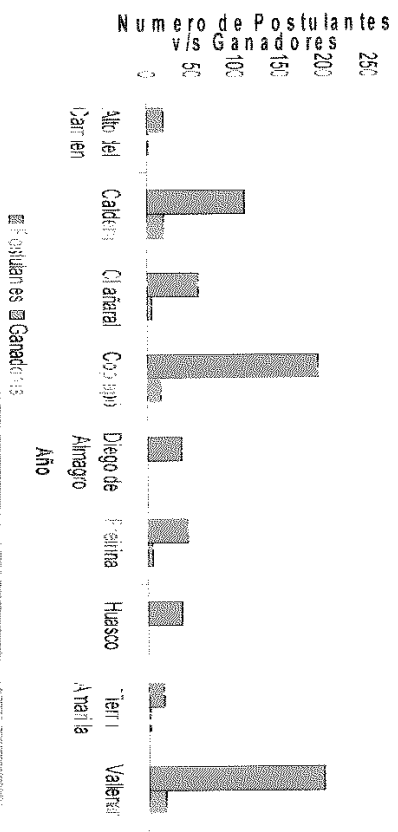

Numero de Proyectos Postulados VIS Financiados por Capital Semilla Empresa y Emprendimiento por Comuna Año 2010

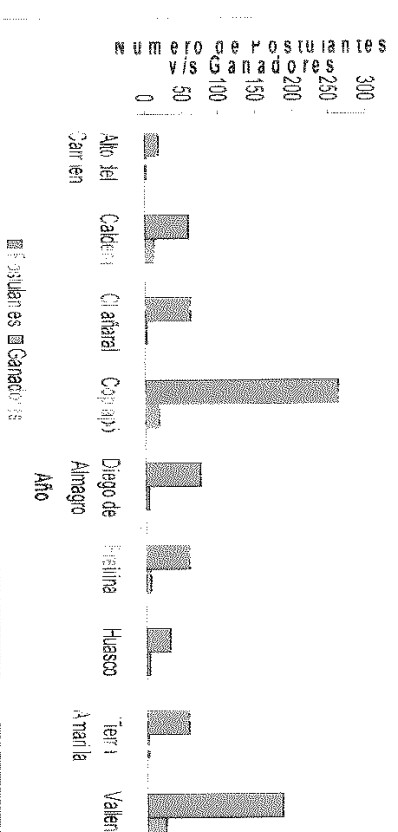

Numero de Proyectos Postulados VIS Financiados por Capital Semilla Empresa y Emprendimiento por Comuna Año 2011

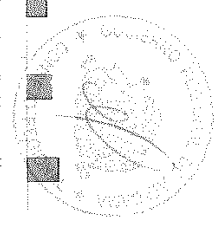
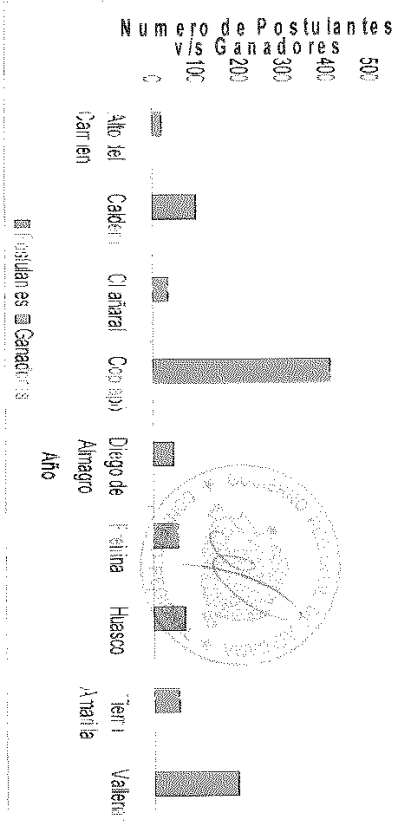



Capital Semilla
2009-2011

DETALLE PROVINCIA DE COPIAPÓ

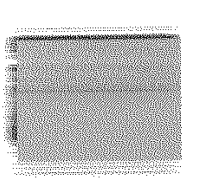

Historial Postulantes y Ganadores Capital Semilla por Comuna

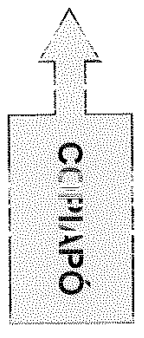
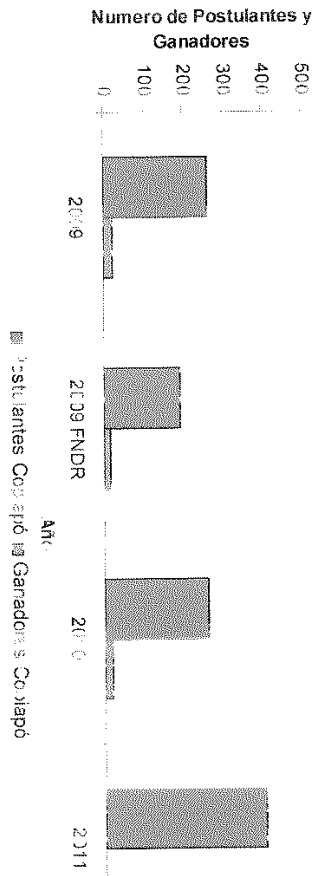

Historial Postulantes y Ganadores Capital Semilla por Comuna

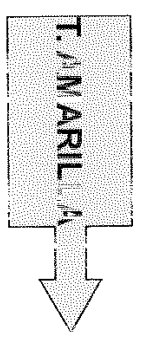
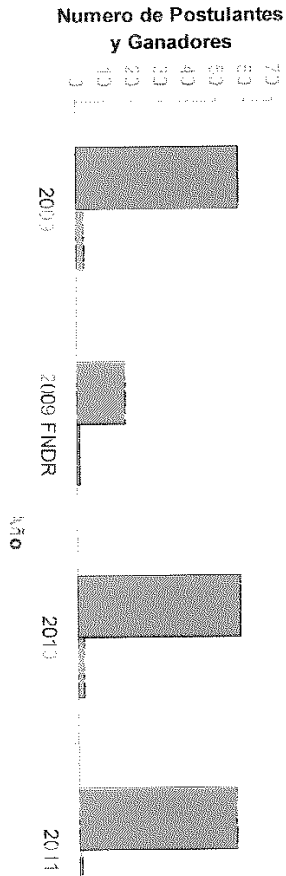

Historial Postulantes y Ganadores Capital Semilla por Comuna

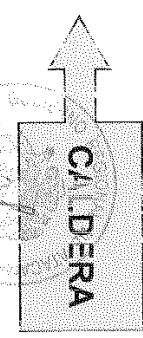
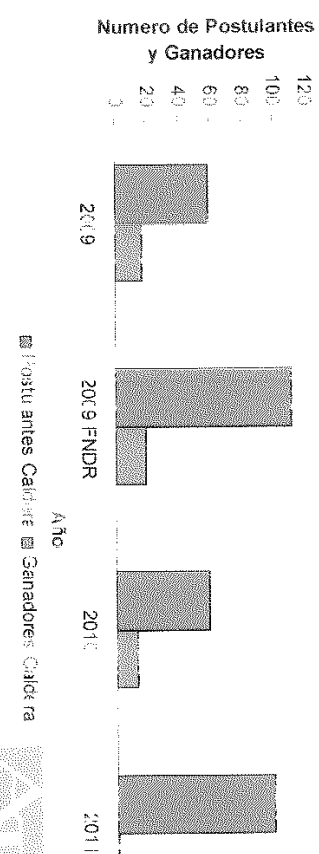

Oficina de Fomento Agrario





Capital Semilla
del Estado de Coahuila

DETALLE PROVINCIA DEL HUASCO

Historial Postulantes y Ganadores Capital Semilla por Comuna

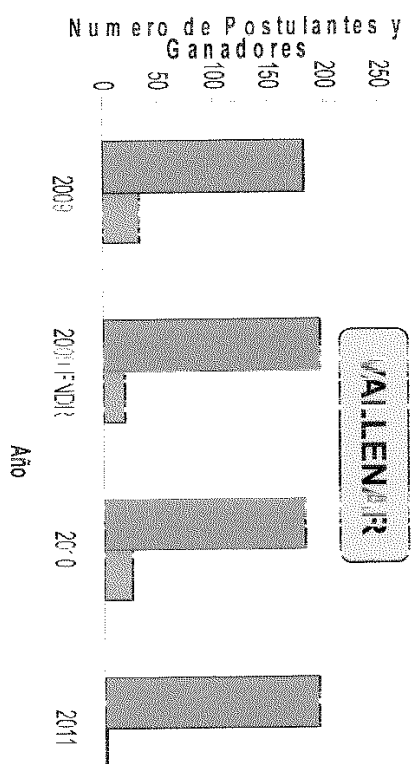

Historial Postulantes y Ganadores Capital Semilla por Comuna

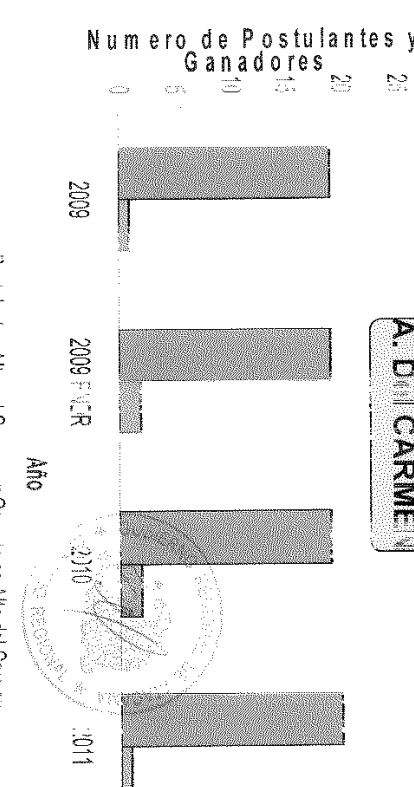
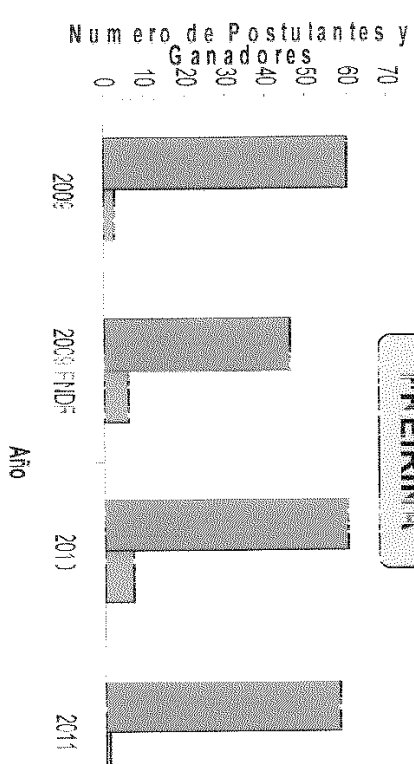



DETALLE PROVINCIA DE CHAÑAÍRAL

Historial Postulantes y Ganadores Capital Semilla por Comuna

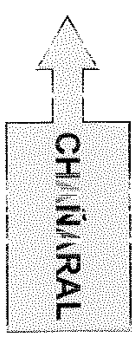
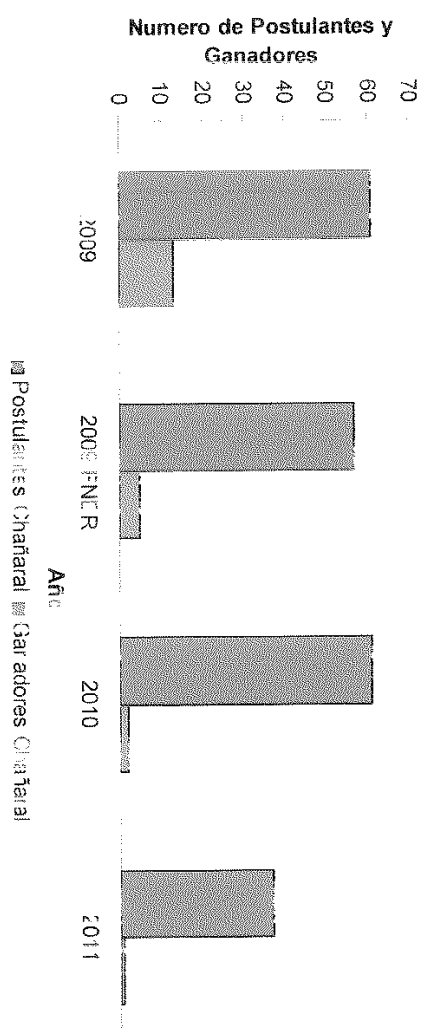

Historial Postulantes y Ganadores Capital Semilla por Comuna

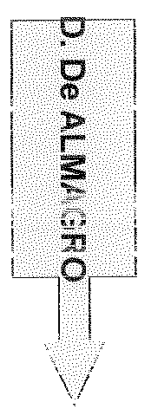
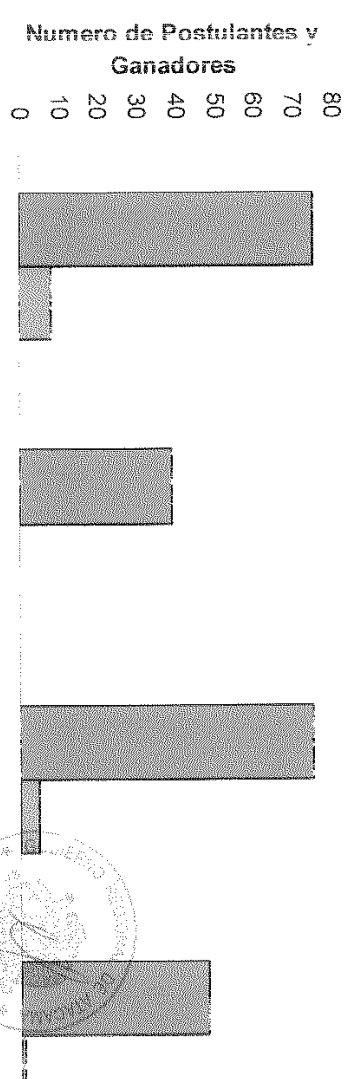

Postulantes Diego de Almagro Ganados Diego de Almagro

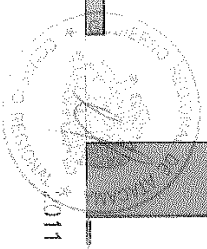



MONTOS INVERTIDOS POR AÑOS

Capital Semilla

2009 - 2010

MONTO DE RECURSOS INVERTIDOS EN PREMIOS FIDR POR COMUNA AÑO 2009

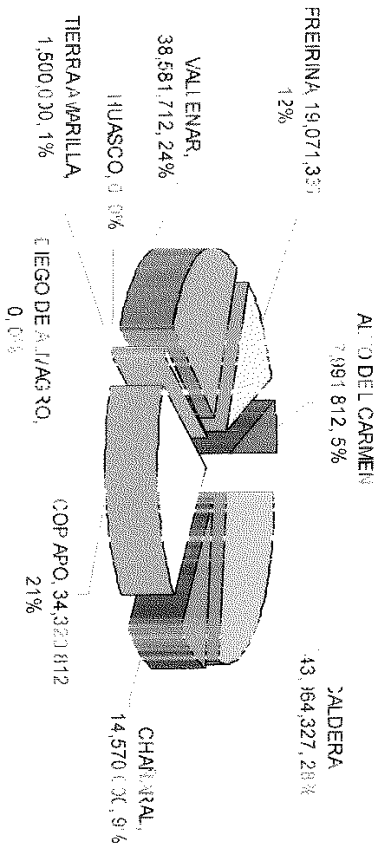

MONTO DE RECURSOS INVERTIDOS EN PREMIOS FIDR POR COMUNA AÑO 2010

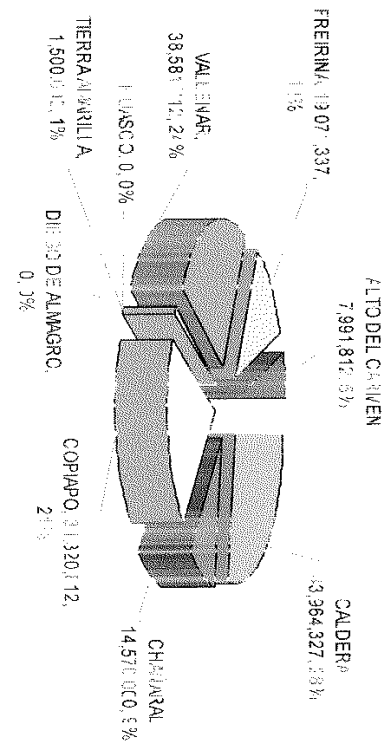

MONTO DE RECURSOS INVERTIDOS EN PREMIOS POR COMUNA CAPITAL SEMILLA

2010

Año del Camarón \$6.100.000

3%

Freirina \$21.697.921,41 4%

Caldera \$40.900,39 0%

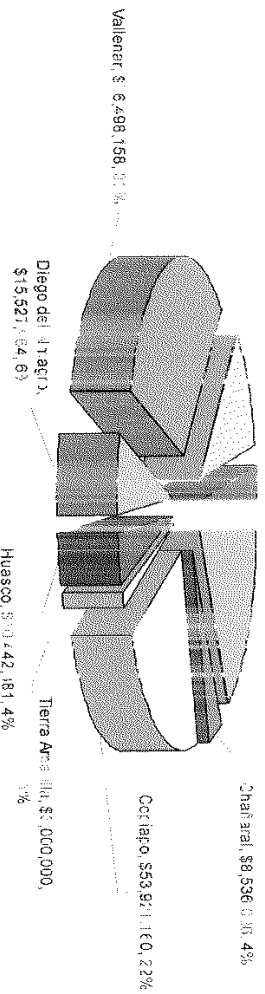

Gobierno de Chile - SP/OTEC





DISTRIBUCIÓN POR GENERO Ganadores Capital Semilla Empresa y Emprendimiento

CAPITAL SEMILLA 2010

Hombres, 21,
23%

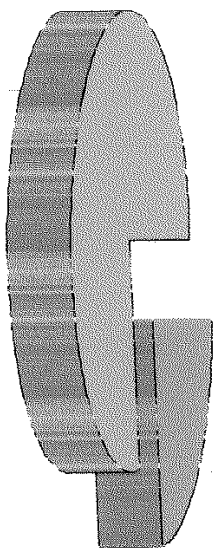

Mujeres, 82,
77%

CAPITAL SEMILLA 2009

Hombres, 37,
46%

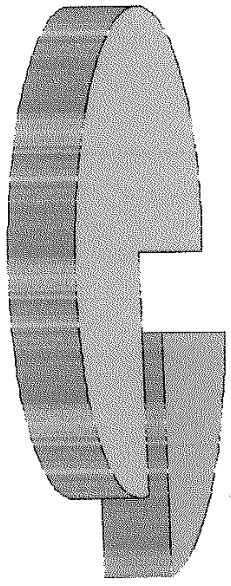

Mujeres, 43,
54%

CAPITAL SEMILLA F.N.D. 2009

Hombres, 30,
45%

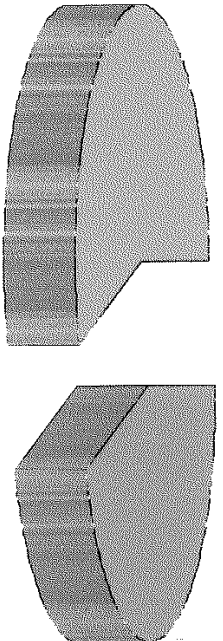

Mujeres, 37,
51%



GANADORES POR RUBRO, CAPITAL SEMILLA EMPRESAS

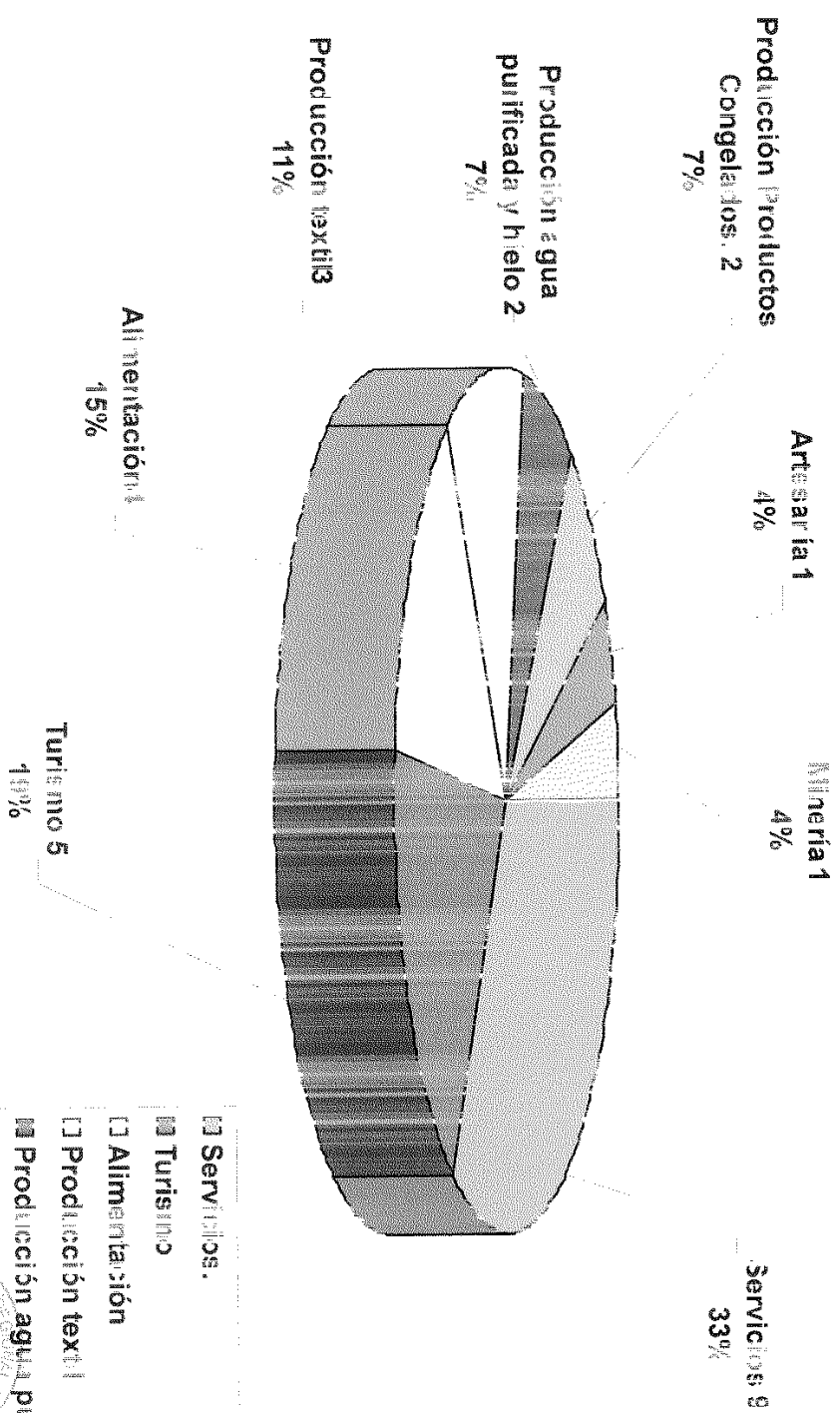

- Servicios 9
- Turismo 5
- Alimentación 4
- Producción textil 3
- Producción agua purificada y hielo 2
- Producción Productos Congelados 2
- Artesanía 1
- Minería 1

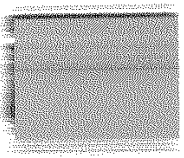



CONCLUSIONES

El Programa Capital Semilla de Sercotec, demuestra ser un programa atractivo para las MIPES en el logro de sus sueños como empresarios.

Hoy vemos como la cantidad de postulantes aumenta y las necesidades de servicios, productos, y desarrollo de habilidades empresariales es trascendental para contribuir al desarrollo de nuestra región, además de contribuir a las metas propuestas por nuestro Presidente Sebastian Piñera, quién indica:

Chile, Potencia Agroalimentaria

El mundo del futuro necesitará más alimentos y son contados los países del mundo que poseen la capacidad y los recursos, como el clima y el agua, para producirlos eficientemente. El compromiso de nuestro Gobierno es que Chile se transforme en uno de los 10 países líderes en exportación de alimentos.

Nuestras metas se orientan a hacer fuertes nuevamente a la agricultura, a la pesca y al sector forestal, para que vuelvan a crecer en forma sostenida y sustentable, contribuyan a una ocupación balanceada del territorio nacional y permitan la generación de más puestos de trabajos, especialmente en las zonas rurales.



CONCLUSIONES

Un País Innovador y Emprendedor

Para hacer realidad una sociedad de oportunidades se necesita crear una cultura innovadora y emprendedora, que reconozca y valore a las personas que deciden correr riesgos. Nuestro compromiso es crear 100 mil nuevos emprendimientos y que logremos tener una tasa neta de creación de empresas mayor al 3% anual al final del próximo período de Gobierno.

En definitiva Nuestro Presidente Sebastian Piñera, quiere Construir una “Sociedad de Oportunidades”

“Una verdadera sociedad de oportunidades es aquella que combina un ambiente donde el ser humano pueda alcanzar la felicidad, dando lo mejor de sí mismo, y a la vez tenga las seguridades que una sociedad solidaria otorga.”



GRACIAS



SERCOTEC
Ministerio de
Economía, Fomento y
Turismo

Gobierno de Chile

